

AKR 441/1 IX

Dunstabzugshaube (Wand/60cm)

Whirlpool



D

TOP 4

- Commande mécanique
- Panneau frontal inox inclus
- Evacuation extérieur ou recyclage
- 1 moteur de ventilateur puissant, 3 étages de puissance

inox

AKR 441/1 IX

EAN 80 03437 23380 7

TYPE D'APPAREIL

- Hotte décorative murale en inox
- Evacuation extérieur ou recyclage

CARACTÉRISTIQUES

- Commande mécanique
- Eclairage : LED, 2x5 W
- Commandes à curseurs

ACCESSOIRES

- 1 Filtre à charbon actif
- 1 filtre à graisse en aluminium (lavable)
- Volet anti-retour pour l'évacuation de l'air
- Panneau frontal inox inclus

CONSOMMATION

- Consommation d'énergie/an : 72 kWh
- Classe énergétique D, Efficacité dynamique des fluides E, Efficacité lumineuse D, efficacité des filtres à graisse D¹

DONNÉES TECHNIQUES

- Débit d'air en mode évacuation min-max : 125 , 288 m³/h
- Puissance du ventilateur en mode d'évacuation **d'air: vitesse normale max. 254m³/h**
- Niveau sonore en mode évacuation : min. 47 – max. 66 dB(A)
- Dimensions du produit (HxLxP) : 130 x 599 x 515 mm
- Raccordement tuyau d'évacuation 125 mm
- Evacuation au-dessus
- Dimensions appareil emballé (HxLxP) : 548 x 618 x 152 mm
- Poids de l'appareil emballé : 7.1 kg

- Distance min. de la table de cuisson électrique 500 mm
- Distance min. de la table de cuisson gaz 650 mm

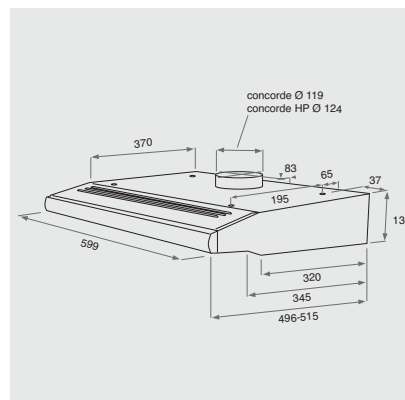

¹ Classe énergétique d'A+++ à D