

BVH 92 2B K

Induktions-Kochfeld mit integriertem Dunstabzug

Bauknecht

Für mich und mein Zuhause

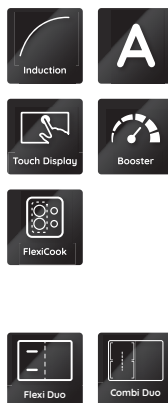
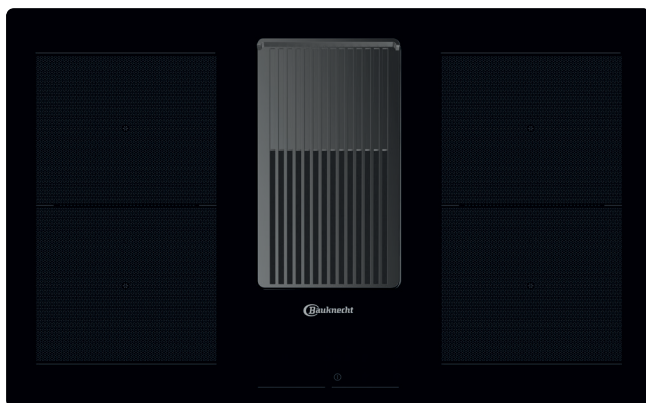

TOP 4

- Piano cottura con cappa integrata
- Flexi Duo – zona di cottura flessibile
- Controllo elettronico tramite Touch-Control
- Adatto per funzionamento in modalità filtrante e aspirante

SENZA TELAIO

BVH 92 2B K
EAN 40 11577 85745 0

DESIGN

- Piano cottura con cappa integrata
- Senza telaio

ZONE DI COTTURA

- 4 Zone di cottura a induzione a **regolazione elettronica**, con livello Turbo, di cui **due zone Flexi**
- Tutte le zone di cottura con funzione Booster
- **Flexi Duo** – zona di cottura flessibile
- Semplicità d'uso grazie ai comandi disposti davanti
- **Davanti a sinistra:** 19/21 cm Ø, 1665 Watt, **Booster** 1950 Watt
- **Davanti a destra:** 19/21 cm Ø, 1665 Watt, **Booster** 1950 Watt
- **Dietro a sinistra:** 19/21 cm Ø, 2700 Watt, **Booster** 3150 Watt
- **Dietro a destra:** 19/21 cm Ø, 2700 Watt, **Booster** 3150 Watt

DOTAZIONE

- Comando Touch Control
- Indicazione digitale della potenza impostata per ciascuna zona di cottura
- Funzione di mantenimento in caldo
- Timer per ciascuna zona di cottura con disattivazione automatica (1 – 99 min.)
- Numero indicatori calore residuo: 4
- Sicura per bambini
- Spia di controllo
- Interruttore generale on/off

CAPPA ASPIRANTE

- Adatto per funzionamento in modalità filtrante e aspirante
- Controllo elettronico tramite Touch-Control
- Indicatore di saturazione del filtro tramite LED
- Classe di efficienza energetica A¹

- Potenza ventola in modalità aspirante: livello normale max. **400 m³/h**, **livello intensivo 630 m³/h**
 - Rumorosità durante il funzionamento in modalità aspirante: min. 48 – max. 73 dB/A
- ## SPECIFICHE TECNICHE
- Potenza totale installata: 7,5 kW
 - Altezza d'installazione: 49 mm
 - Dimensioni sezione (LxP): 807x492 mm

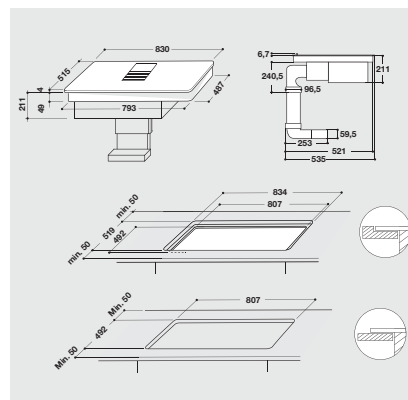

¹ Gamma di classi di efficienza energetica da A++ a E per cappe aspiranti