

DNG 5360 IN-2

Dunstabzugshaube (Einbau/60cm)

Bauknecht
Für mich und mein Zuhause



TOP 4

- Zwischenhaube, zum Einbau zwischen zwei Schränken
- Für Abluft- und Umluftbetrieb geeignet
- 2 leistungsstarke Lüftermotoren, 3 Leistungsstufen
- Optimale Ausleuchtung des Kochbereichs dank LED, 2x3 Watt

EDELSTAHL

DNG 5360 IN-2
EAN 40 11577 85524 1

BAUART

- Zwischenhaube, zum Einbau zwischen zwei Schränken
- Für Abluft- und Umluftbetrieb geeignet

AUSSTATTUNG

- Kochstellenbeleuchtung LED, 2x3 Watt
- 2 leistungsstarke Lüftermotoren, 3 Leistungsstufen

ZUBEHÖR

- 1 Aluminium-Fettfilter, auswaschbar

VERBRAUCHSWERTE

- Jahresenergieverbrauch: 52 kWh
- Energieeffizienzklasse B¹

TECHNISCHE DATEN

- Gebläseleistung im Abluftbetrieb: **max. Normalstufe 610 m³/h**
- Betriebsgeräusch im Abluftbetrieb: min. 48 – max. 68 dB/A
- Außenmaße (HxBxT): 428x599x280 mm
- Abluftstutzen Ø 150 mm
- **Mindestabstand zum Elektrokochfeld 430 mm**
- **Mindestabstand zum Gaskochfeld 650 mm**

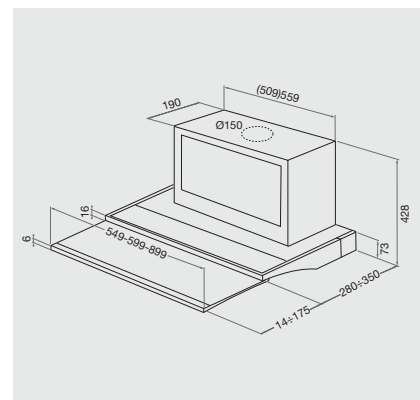

¹ Energieeffizienzklassen-Spektrum von A+++ bis D