

# DC 5455 WS/1

Dunstabzugshaube (Unterbau/55cm)

**Bauknecht**  
Für mich und mein Zuhause



## TOP 4

- Hotte compacte blanc
- Convient pour les opérations d'évacuation et de recirculation de l'air
- 1 moteur de ventilateur puissant, 3 étages de puissance
- Commande par l'intermédiaire de Curseur

BLANC

DC 5455 WS/1  
EAN 40 11577 85528 9

## TYPE D'APPAREIL

- Hotte compacte, blanc, pour un montage sous un meuble haut ou directement sur le mur
- Adaptée au mode évacuation extérieur ou recyclage

- Distance min. de la table de cuisson électrique 500 mm
- Distance min. de la table de cuisson gaz 650 mm

## CARACTÉRISTIQUES

- Commande mécanique avec Curseur
- Eclairage : LED, 2x3 W
- 1 moteur de ventilateur puissant, 3 étages de puissance
- Minuterie avec arrêt automatique
- Commandes à curseurs

## ACCESSOIRES

- 1 filtre à graisse en aluminium (lavable)

## ACCESSOIRES EN OPTION

- Filtre à charbon actif pour recyclage KIT FG 48
- Nombre de filtres à charbon : 1

## CONSOMMATION

- Consommation d'énergie/an : 97.5 kWh
- Classe énergétique D, efficacité dynamique des fluides E, Efficacité lumineuse D, efficacité des filtres à graisse C<sup>1</sup>

## DONNÉES TECHNIQUES

- Puissance du ventilateur en mode d'évacuation **d'air: vitesse normale max. 420m<sup>3</sup>/h**
- Niveau sonore évacuation: min. 59 – max. 69 dB/A
- Dimensions du produit (HxLxP) : 130 x 548 x 510 mm
- Diamètre du raccordement tuyau d'évacuation 125 mm
- Evacuation au-dessus et à l'arrière
- Dimensions appareil emballé (HxLxP) : 152 x 572 x 548 mm
- Poids de l'appareil emballé : 6.8 kg

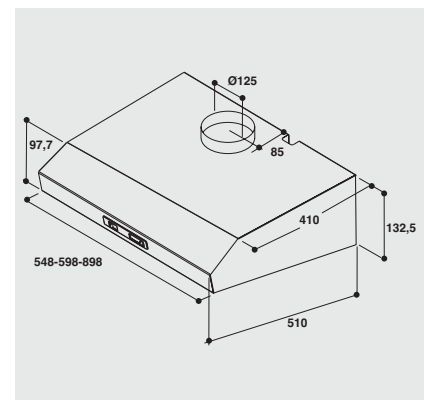

<sup>1</sup> Classe énergétique d'A+++ à D