

# B8 W946WB CH

Waschmaschine (9 kg)

**Bauknecht**

Für mich und mein Zuhause



## TOP 4

- Load Detect – adapte la consommation d'eau et d'énergie à la quantité réelle de charge
- AutoDose – l'auto-dosage économique de la lessive et de l'adoucissant<sup>1</sup>
- **Linge mixte | Programme extra-silencieux** – reste en dessous de 60 dB(A) même en phase d'essorage
- **Option Steam Hygiene** – élimine 99,9 %\* des bactéries<sup>2</sup>

BLANC

**B8 W946WB CH**  
EAN 40 11577 86009 2

## CONFORT

- **AutoDose** – l'auto-dosage économique de la lessive et de l'adoucissant<sup>1</sup>
- **Load Detect** – adapte la consommation d'eau et d'énergie à la quantité réelle de charge
- Protection d'eau
- Sécurité enfants
- Isolation contre le bruit
- **Eclairage du tambour**

## PROGRAMMES

- Programmes de base optimisés économes en énergie: Linge mixte, Coton, Linge délicat, Synthétique, Laine, Essorage + pompage, 20°C, Eco 40-60
- Des programmes optimisés dans le temps: Fullload45GP\_program, Fast30GP\_program
- Programmes spéciaux: Antistain100-20premium, Anti-Allergie, mixedextrasilence\_program
- **Linge mixte | Programme extra-silencieux** – reste en dessous de 60 dB(A) même en phase d'essorage

## CARACTÉRISTIQUES

- Système de contrôle électronique
- Le joint de porte antimicrobien réduit la charge bactérienne jusqu'à 99%\*<sup>3</sup>
- Matériel tambour : Inox
- Matériel cuve : PPN

## OPTIONS

- **Option Steam Hygiene** – élimine 99,9 %\* des bactéries<sup>2</sup>
- Option Steam Finish\* – empêche les plis et les mauvaises odeurs jusqu'à 6 heures après la fin du programme<sup>4</sup>

- **Fonction de recharge** – vous permet de recharger les vêtements oubliés
- Température réglable
- Prélavage, Rinçage intensif, Essorage, Rinçage et essorage, Réduction de la vitesse, Pompage, Démarrage/Pause
- Bouton court

## DISPLAY

- Départ différé 1 – 23 heures sélectionnable
- Indication du temps restant
- Indication du suivi du programme
- Indicateur de nettoyage du filtre
- service pour: Porte libre, robinet fermé, pompe, indicateur de

## VITESSE D'ESSORAGE

- Vitesse d'essorage réglable

## CONSOMMATION

- Classe énergétique A<sup>5</sup>
- Jusqu'à une capacité de 9 kg
- Vitesse de rotation: 1400 (tr/min), Classe d'efficacité d'essorage B

## DIMENSIONS ET RACCORDEMENT

- Grande ouverture de porte de 34 cm
- Alimentation électrique 220-240 V
- Fréquence 50 Hz
- Fusible 10 A
- Puissance de raccordement 1850 W
- Câble de raccordement 120 cm
- Poids de l'appareil 83 kg
- Poids de l'appareil emballé 88 kg
- Dimensions emballées (HxLxP): 87,8x67,7x69,9 cm
- Dimensions (HxLxP) : 84,5x59,9x64,3 cm

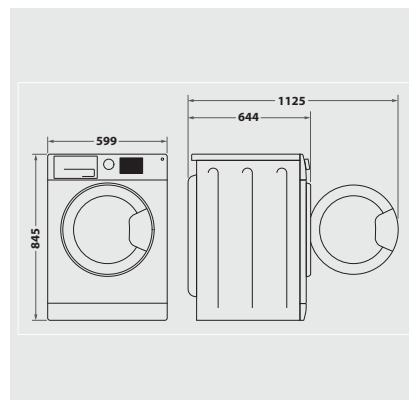

<sup>1</sup> \* En utilisant un réservoir de lessive liquide avec une charge de 5 kg (charge de coton normative selon la norme IEC 60456) et une concentration de lessive de 4X (min. 20 <ml <35)

<sup>2</sup> \* Testé par Allergy UK sur les programmes Coton 40 °C, Synthétique 40 °C et Linge de lit 60 °C avec option vapeur activée.

<sup>3</sup> \* Testé et approuvé par le TÜV Süd

<sup>4</sup> \* Cette option n'est pas compatible avec les programmes Délicat et Plumes

<sup>5</sup> Classe énergétique d'A à G