

BIK9 PPH8TS2 PT CH

Einbau-Backofen mit Display, Hydrolyse und Dampffunktionen (73 l)

Bauknecht

Für mich und mein Zuhause



reddot award 2019
winner



TOP 4

- Total Steam – exzellente Ergebnisse dank vierfach regulierbaren Dampfstufen bis zum reinen Dampfgaren
- Reinigungsfreundliche Emaille-Innenraumbeschichtung
- Mit SoftClose-Backofentür – schliesst langsam, sanft und leise
- Mit der HomeNet App haben Sie schnellen und intuitiven Zugriff auf eine Vielzahl an Programmen und Optionen

EDELSTAHL PROTOUCH

BIK9 PPH8TS2 PT CH
EAN 40 11577 59040 1

REGELUNG UND BETRIEBSARTEN

- Heißluftbackofen mit 91 Funktionen (26 traditionelle, 65 Automatik-Programme)
- 3.5" TFT-Farbdisplay mit Touch-Control

FUNKTION

- **My Menu** – auf den persönlichen Geschmack abgestimmt
- **Total Steam** – exzellente Ergebnisse dank vierfach regulierbaren Dampfstufen bis zum reinen Dampfgaren
- Multi-Level-Kochen – gleichzeitiges Zubereiten auf vier Ebenen
- Maxi Cooking – optimierte Funktion für das Garen grosser Fleischstücke
- Pizzafunktion – lecker und knusprig
- Schnellaufheizen
- Slow Cooking – Niedrigtemperaturgaren

AUSSTATTUNG

- Mit der **HomeNet App** haben Sie schnellen und intuitiven Zugriff auf eine Vielzahl an Programmen und Optionen
- **ProTouch** – die speziell behandelte Edelstahloberfläche verhindert schnelles Wiederanschmutzen
- **DiamondClean** – hydrolytische Reinigungsfunktion
- Garraumvolumen 73 Liter
- **Active Multiflow** – erstklassige, gleichmässige Garergebnisse auf bis zu 4 Ebenen gleichzeitig
- Reinigungsfreundliche Emaille-Innenraumbeschichtung
- Mit **SoftClose**-Backofentür – schliesst langsam, sanft und leise
- XXL Garraum – mehr Raum für extra grosse Gerichte
- Vollglasinnentür, 3-fach verglast
- **2-fach Teilauszug**

- Glas-Schalterblende mit Touch Control Bedienung
- Favoriten – speichert Ihre zehn bevorzugten Programme
- Sensor-Automatik
- Garraum-Temperatur bis 250 °C
- Externer Dampferzeuger mit 1.5 Liter Wassertank
- Kindersicherung
- 1 Halogen-Lampe im Innenraum
- Glatte Seitenwände
- Kühlgebläse für gute Schrankentlüftung

ZUBEHÖR

- 1 Gitterrost
- Dampfbehälter XL, gelocht
- 1 Backblech, emailliert
- 1 Fettpfanne

SONDERZUBEHÖR (GEGEN AUFPREIS)

- 1-fach Teleskop-Auszug SLP SLR W
- Dampfbehälter XL, gelocht BTG S

TECHNISCHE DATEN UND MASSE

- Energieeffizienzklasse A+¹
- Energieverbrauch nach DIN 0.91 kWh konventionell
- Energieverbrauch nach DIN 0.70 kWh Umluft
- Länge des Anschlusskabels 90 cm
- Gesamtanschlusswert: 3,65 kW
- Nischenmasse (HxBxT): 600x560x550 mm

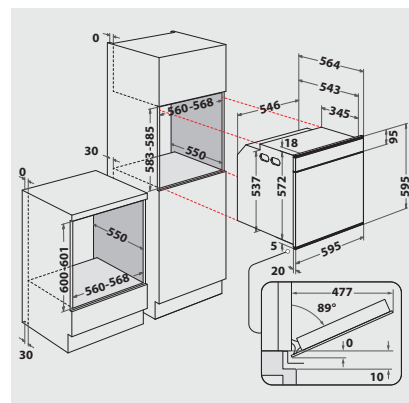

¹ Energieeffizienzklassen-Spektrum von A+++ bis D