

# NM11 941 WS F CH

Waschmaschine (9 kg)

**Bauknecht**  
Für mich und mein Zuhause



## TOP 4

- Taches 40° – 100 élimine les taches les plus courantes à seulement 40°C<sup>1</sup>
- **Option Steam Hygiene** – élimine 99,9 %\* des bactéries<sup>2</sup>
- **Option Rapid/Green** – permet, au choix, de réduire le temps de lavage ou d'économiser de l'énergie<sup>3</sup>
- **Active Care** – élimine les taches de façon puissante et préserve les couleurs vives plus longtemps à seulement 20°C

BLANC

NM11 941 WS F CH  
EAN 40 11577 86185 3

## CONFORT

- Laver la laine délicate comme à la main
- Protection d'eau
- Sécurité enfants

## PROGRAMMES

- Programmes de base optimisés économes en énergie: Eco 40-60, Coton, Synthétique, Linge mixte, Linge délicat, Linge blanc, Lavage + essorage, Essorage + pompage, 20°C, Laine
- Des programmes optimisés dans le temps: Court 30'
- Programmes spéciaux: Rafraîchir, Anti-Allergie, Tissu éponge, Taches 40°
- **Taches 40°** – 100 élimine les taches les plus courantes à seulement 40°C<sup>1</sup>
- Court 30' – Lavage rapide en 30 minutes

## CARACTÉRISTIQUES

- Matériel tambour : Inox
- Matériel cuve : PPN
- Eco Ball: système de contrôle du détergent

## OPTIONS

- **Option Steam Hygiene** – élimine 99,9 %\* des bactéries<sup>2</sup>
- **Active Care** – élimine les taches de façon puissante et préserve les couleurs vives plus longtemps à seulement 20°C
- Final Care – prévient de manière fiable les plis
- Option Rapid/Green – permet, au choix, de réduire le temps de lavage ou d'économiser de l'énergie<sup>3</sup>
- Température réglable
- Prélavage, Essorage, Rinçage et essorage, Réduction de la vitesse, Sans essorage final, Démarrage/Pause

- **Energy saver:** option pour réduire la consommation d'énergie
- Bouton court

## DISPLAY

- Départ différé 1 – 23 heures sélectionnable
- Indication du temps restant

## VITESSE D'ESSORAGE

- Vitesse d'essorage réglable

## CONSOMMATION

- Classe énergétique A<sup>4</sup>
- Jusqu'à une capacité de 9 kg
- Vitesse de rotation: 1400 (tr/min), Classe d'efficacité d'essorage B

## DIMENSIONS ET RACCORDEMENT

- Alimentation électrique 220-240 V
- Fréquence 50 Hz
- Fusible 10 A
- Puissance de raccordement 1850 W
- Câble de raccordement 120 cm
- Poids de l'appareil 75.3 kg
- Poids de l'appareil emballé 76.9 kg
- Dimensions emballées (HxLxP): 89x64,5x67 cm
- Dimensions (HxLxP) : 85x59,5x60,5 cm

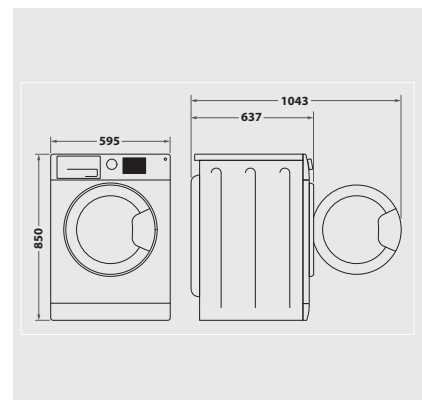

<sup>1</sup> Basé sur les résultats du programme Taches 40°C (testé sur le coton)

<sup>2</sup> Testé par Allergy UK sur les programmes Coton 40 °C, Synthétique 40 °C et Linge de lit 60 °C avec option vapeur activée.

<sup>3</sup> Pour certains modèles Active Care, seule l'option rapide est disponible.

<sup>4</sup> Classe énergétique d'A à G