

WAOTN 96441

Waschtrockner (9/6 kg)

Whirlpool



TOP 4

- Technologie 6TH SENSE : performances optimales et économies
- **Un moteur robuste, durable et silencieux**
- **FreshCare+** : le linge reste frais jusqu'à 6 heures après la fin du cycle.¹
- **Option Couleurs15' Plus** : protège vos couleurs mieux que jamais!

blanc

WAOTN 96441

EAN 80 03437 63655 4

CONFORT

- Technologie 6TH SENSE : performances optimales et économies
- **Un moteur robuste, durable et silencieux**
- Certificat Woolmark
- Sécurité d'arrivée d'eau
- Sécurité enfants

PROGRAMMES

- 14 programmes
- Programmes de base optimisés économes en énergie: Linge mixte, Linge blanc, Cotton, Eco 40-60, Linge délicat, Synthétique, Essorage + pompage, Lavage + essorage, 20°C, Laine
- Des programmes optimisés dans le temps: Court 30', Lavage & séchage 45', Lavage & séchage 90'
- Programmes spécifiques pour:
- Steam Refresh – élimine les mauvaises odeurs et détend les fibres avec de la vapeur en 20 minutes seulement

CARACTÉRISTIQUES

- Système de contrôle électronique
- Matériel cuve : PPN

OPTIONS

- **FreshCare+** : le linge reste frais jusqu'à 6 heures après la fin du cycle.¹
- **Option Couleurs15' Plus** : protège vos couleurs mieux que jamais!
- Essorage, Rinçage et Essorage, Essorage et Vidange, Vitesse d'essorage réglable, Start/ Pause

DISPLAY

- Display avec indication du temps restant et des options choisies
- Départ retardé
- service pour: Porte libre, robinet fermé,

indicateur de

CONSUMMATION

- Vitesse de rotation: 1400 (tr/min), Classe d'efficacité d'essorage B

DIMENSIONS ET RACCORDEMENT

- Grande ouverture de porte de 34 cm
- Alimentation électrique 220-240 V
- Fréquence 50 Hz
- Fusible 10 A
- Puissance de raccordement 1850 W
- Câble de raccordement 120 cm
- Poids de l'appareil 66 kg
- Poids de l'appareil emballé 67,5 kg
- Dimensions de l'appareil emballé (HxLxP) : 89x64,5x61 cm
- Dimensions (HxLxP) : 85x59,5x54 cm

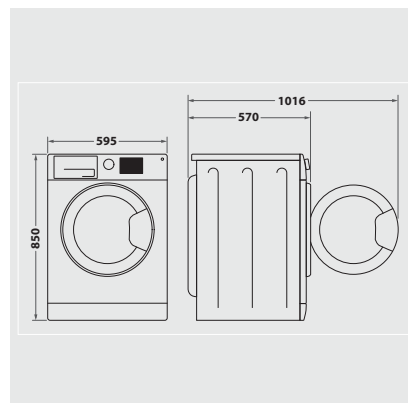

¹ L'action de FreshCare+ empêche la formation de mauvaises odeurs dans le tambour. Non compatible avec les programmes conçus pour le linge délicat et les couettes.