

FFT M11 8X2B CH

Wärmepumpentrockner (8 kg)

Whirlpool



TOP 4

- Mouvement alternant du tambour
- Programme Sport
- Départ différé 24h
- Capacité allant jusqu'à 8 kg

blanc

FFT M11 8X2B CH

EAN 80 03437 63974 6

CONFORT

- Commande électronique
- Mouvement alternant du tambour
- Charnière porte à droite
- Sécurité enfants
- Conteneur d'eau au dessus
- Capacité conteneur d'eau 5 litres
- Réservoir Desside
- Voyant de nettoyage du filtre échangeur de chaleur
- 120 l Volume du tambour: le grand tambour assure un soin supplémentaire du linge - matériel:inox

PROGRAMMES

- 15 programmes électroniques dont Coton, Synthétiques, Délicat et aussi , Temps de séchage
- Programme Easy Iron
- Programme Sport
- Programme Jeans
- Programme Mix
- Programme Soie
- Programme Cotton Eco

OPTIONS

- 1 degrés de séchage
- Signal sonore de fin de cycle
- Option Rapide
- **FreshCare+** : le linge reste frais jusqu'à 6 heures après la fin du cycle.¹

DISPLAY

- Départ différé 24h
- Séquence du programme
- Affichage séparé du déroulement du programme
- conteneur

CONSOMMATION

- Capacité allant jusqu'à 8 kg
- Classe énergétique A++²
- Consommation d'énergie annuelle : 234 kWh
- Consommation d'énergie par cycle : 1.78 kWh
- Niveau sonore 64 dBA
- Taux de condensation pondéré 81 %
- Taux de condensation moyen pour un remplissage complet: 81 %
- Taux de condensation moyen pour une demi-charge: 81 %
- Durée pondérée du programme: 161 min.
- Durée du programme standard coton : 194 Min.
- Durée du programme pour une demi-charge: 135 min.
- Capacité tambour 8 kg
- Consommation d'énergie par an 234 kWh

DIMENSIONS ET RACCORDEMENT

- Angle d'ouverture 130°
- Fusible : 10 A
- Alimentation électrique : 220-240 V
- Puissance de raccordement : 850 W
- Fréquence 50 Hz
- Câble de raccordement : 150 cm
- Hauteur sans table de travail : 849 cm
- Fusible 10 Ampère: Ampère, voltage 220-240 Volt/50 Hz, 850 W puissance
- Poids de l'appareil : 44 kg
- Poids de l'appareil emballé : 46.5 kg
- Dimensions de l'appareil (HxLxP) : 84,9x59,5x64,9 cm
- Dimensions (HxLxP): 84,9x59,5x64,9 cm

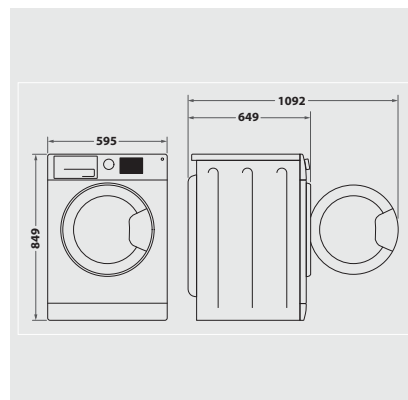

¹ L'action de FreshCare+ empêche la formation de mauvaises odeurs dans le tambour. Non compatible avec les programmes conçus pour le linge délicat et les couettes.

² Classe énergétique d'A+++ à D