

KGITN 28MM254

Einbau-Kühl-/Gefrierkombination (Nische 178)

Bauknecht

Für mich und mein Zuhause



TOP 4

- Classe di efficienza energetica D¹
- Total NoFrost – mai più sbrinare il congelatore
- Dynamic Intelligence dopo l'apertura, ripristina rapidamente la temperatura
- Compressore Zen Inverter – assicura una temperatura costante in silenzio e a risparmio energetico²

BIANCO

KGITN 28MM254
EAN 40 11577 11030 2

COMFORT

- Compressore Zen Inverter – assicura una temperatura costante in silenzio e a risparmio energetico²
- La funzione vacanza imposta il frigorifero a 12 °C
- Concetto dello spazio interno con elementi in acciaio inossidabile
- Partyautomatic – raffredda le bevande in soli 30 minuti
- Regolazione elettronica della temperatura
- Raffreddamento e congelamento regolabili separatamente
- Segnale di avvertimento in caso di guasto: ottico e acustico
- Allarme ottico e acustico porta

FRIGORIFERO/DOTAZIONE PER CELLA FRIGO COMPLETA

- Dynamic Intelligence dopo l'apertura, ripristina rapidamente la temperatura
- Fresh Box+ – cibi freschi fino a 15 giorni* più a lungo grazie alla regolazione precisa dell'umidità³
- Multi Fresh Box - per la conservazione ottimale degli alimenti freschi
- Più spazio per oggetti di grandi dimensioni e massima flessibilità grazie al **ripiano in vetro FlexiShelf** diviso

- Grazie alla parete posteriore interna in metallo, il **sistema Metal MultiCoolFlow** assicura una circolazione dell'aria e una distribuzione del freddo uniformi a tutti i livelli
- Illuminazione ottimale mediante LED applicati lateralmente e dall'alto nella cella frigo
- Funzione super-raffreddamento
- Sbrinamento automatico del frigorifero
- 4 Ripiani in vetro di sicurezza, 1 ripiano divisibile, di cui 3 regolabile in altezza
- 5 scomparti nella porta, di cui 3 regolabile in altezza
- Massima flessibilità grazie a 3 scomparti nella porta regolabili

CONGELATORE

- **Total NoFrost** – mai più sbrinare il congelatore
- Allarme ottico e acustico temperatura
- **Easy Access Tray** – ripiano estraibile nel congelatore per migliore visibilità
- Maggiore visibilità grazie all'illuminazione nel congelatore tramite LED applicati in alto
- 2 cassette di congelamento a prova di ribaltamento
- Autonomia in caso di guasto: 7 Ore
- 1 Fast Freeze Pad - piastra in alluminio per congelare più velocemente cibi e bevande

VALORI DI CONSUMO

- Classe di efficienza energetica D¹
 - Consumo energetico annuale: 179 kWh/anno
 - Capacità netta: 182 l refrigerazione, 68 l congelamento, totale 250 l
 - Classe di emissione sonora: B, 34 dB(A) re 1 pW
 - Capacità di congelamento: 7 kg/24 ore
- ### SPECIFICHE TECNICHE
- Montaggio semplice nella porta fissa SETMO-QUICK
 - Potenza totale installata: 180 W
 - Fermaporta A destra, sostituibile
 - Misure dell'elettrodomestico (AxLxP): 1770x557x545 mm

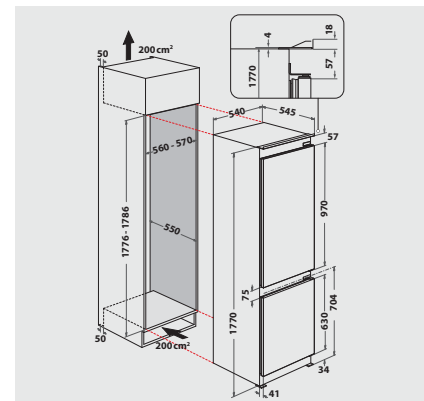

¹ Gamma di classi di efficienza energetica da A a G

² Si basa sui livelli di rumorosità indicati dai produttori concorrenti. La specifica si riferisce a tutti i frigoriferi-congelatori da incasso di 70 cm di larghezza con un livello di rumorosità di 32 dBA venduti con i marchi Whirlpool Corporation, Whirlpool, Hotpoint/Ariston, Bauknecht, KitchenAid.

³ Sulla base di test interni incentrati sulla perdita di peso e sulla qualità visiva, tenendo conto dei tipi di verdura e frutta più diffusi.