

# FFT M11 8X3B CH R

Wärmepumpentrockner (8 kg)

Whirlpool



## TOP 4

- **EasyCleaning condensor** : pour un nettoyage facile et rapide
- Programme Sport
- Départ différé 1-24hh
- Affichage du temps restant

blanc

**FFT M11 8X3B CH R**  
EAN 80 03437 05934 6

## CONFORT

- Commande électronique
- **EasyCleaning condensor** : pour un nettoyage facile et rapide
- Charnière porte à droite
- Sécurité enfants
- Conteneur d'eau au dessus
- Capacité conteneur d'eau 5 litres
- RéservoirDessus
- Voyant de nettoyage du filtre échangeur de chaleur
- 120 l Volume du tambour: le grand tambour assure un soin supplémentaire du linge - matériel:inox

## PROGRAMMES

- 15 programmes électroniques dont Coton, Synthétiques, Délicat et aussi , Temps de séchage
- Programme Easy Iron
- Programme Sport
- Programme Jeans
- Programme Mix
- Programme Soie
- Programme Cotton Eco

## OPTIONS

- 1 degrés de séchage
- Signal sonore de fin de cycle
- Option Rapide
- **FreshCare+** : le linge reste frais jusqu'à 6 heures après la fin du cycle.<sup>1</sup>

## DISPLAY

- Départ différé 1-24hh
- Affichage du temps restant
- Séquence du programme
- Affichage séparé du déroulement du programme

- conteneur

## CONSOMMATION

- Capacité allant jusqu'à 8 kg
- Classe énergétique A+++<sup>2</sup>
- Consommation d'énergie annuelle : 175 kWh
- Consommation d'énergie par cycle : 1.42 kWh
- Niveau sonore 64 dBA
- Taux de condensation pondéré 91 %
- Taux de condensation moyen pour un remplissage complet: 91 %
- Taux de condensation moyen pour une demi-charge: 91 %
- Durée pondérée du programme: 126 min.
- Durée du programme standard coton : 165 Min.
- Durée du programme pour une demi-charge: 96 min.
- Capacité tambour 8 kg
- Consommation d'énergie par an 234 kWh

## DIMENSIONS ET RACCORDEMENT

- Angle d'ouverture 130°
- Alimentation électrique: 220-240 V
- Puissance de raccordement : 700 W
- Fréquence 50Hz
- Câble de raccordement : 150 cm
- Hauteur sans table de travail : 84.9 cm
- Fusible: 10 A, voltage: 220-240 Volt/50 Hz, puissance: 700 W
- Poids de l'appareil : 44 kg
- Poids de l'appareil emballé : 46.5 kg
- Dimensions de l'appareil (HxLxP) : 84,9x59,5x64,9 cm
- Dimensions (HxLxP): 84,9x59,5x64,9 cm

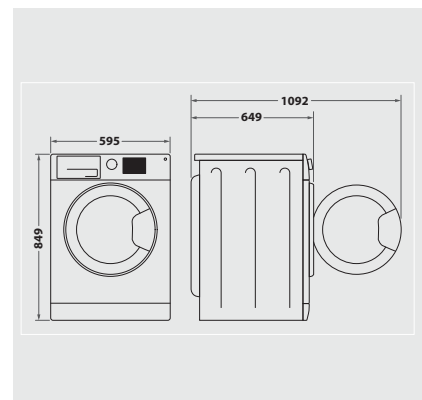

<sup>1</sup> L'action de FreshCare+ empêche la formation de mauvaises odeurs dans le tambour. Non compatible avec les programmes conçus pour le linge délicat et les couettes.

<sup>2</sup> Classe énergétique d'A+++ à D