

BKC20D013C2 SF

StopFrost Einbau-Kühl-/Gefrierkombination (Nische 194)

Bauknecht

Für mich und mein Zuhause

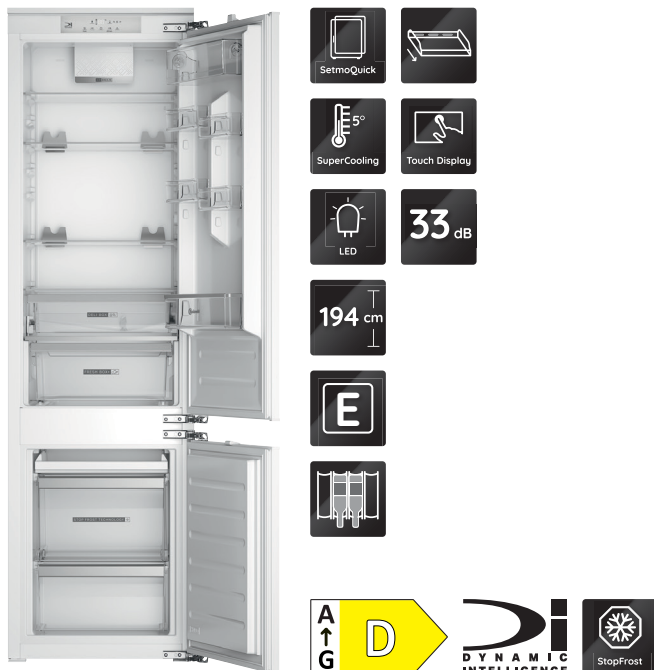

TOP 4

- Classe di efficienza energetica D¹
- StopFrost – sbrinamento in appena 1 minuto!
- Dynamic Intelligence dopo l'apertura, ripristina rapidamente la temperatura
- Display TouchControl

BIANCO

BKC20D013C2 SF
EAN 40 11577 11056 2

COMFORT

- Display TouchControl
- Concetto dello spazio interno con elementi in acciaio inossidabile
- Regolazione elettronica della temperatura
- Segnale di avvertimento in caso di guasto: acustico

FRIGORIFERO/DOTAZIONE PER CELLA FRIGO COMPLETA

- Dynamic Intelligence dopo l'apertura, ripristina rapidamente la temperatura
- Fresh Box+ – cibi freschi fino a 15 giorni* più a lungo grazie alla regolazione precisa dell'umidità²
- Deli Box - cassetto aggiuntivo per conservare in modo ordinato i vostri alimenti preferiti
- Circolazione uniforme dell'aria nel frigorifero grazie al ventilatore
- Tenuta sicura grazie al portabottiglie flessibile e salvaspazio
- Funzione super-raffreddamento
- Sbrinamento automatico del frigorifero
- 4 Ripiani in vetro di sicurezza, di cui 3 regolabile in altezza
- 6 scomparti nella porta, di cui 4 regolabile in altezza
- Massima flessibilità grazie a 4 scomparti nella porta regolabili

CONGELATORE

- **StopFrost** – una lastra StopFrost rimovibile raccoglie il ghiaccio che eventualmente si forma, che può poi essere rimosso facilmente
 - **Easy Access Tray** – ripiano estraibile nel congelatore per migliore visibilità
 - 2 cassette di congelamento a prova di ribaltamento
 - Autonomia in caso di guasto: 19 Ore
- ### VALORI DI CONSUMO
- Classe di efficienza energetica D¹
 - Consumo energetico annuale: 180 kWh/anno
 - Capacità netta: 221 l refrigerazione, 79 l congelamento, totale 300 l
 - Classe di emissione sonora: B, 33 dB(A) re 1 pW
 - Capacità di congelamento: 4 kg/24 ore

SPECIFICHE TECNICHE

- Montaggio semplice nella porta fissa SETMO-QUICK
- Potenza totale installata: 140 W
- Ferraporta A destra, sostituibile
- Misure dell'elettrodomestico (AxLxP): 1935x557x545 mm

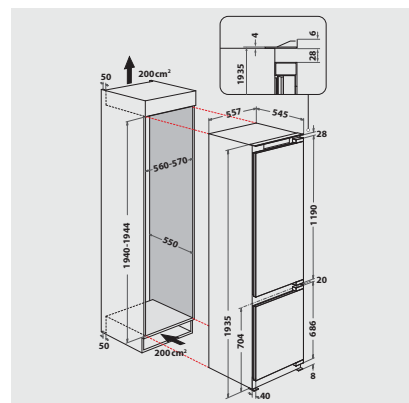

¹ Gamma di classi di efficienza energetica da A a G

² Sulla base di test interni incentrati sulla perdita di peso e sulla qualità visiva, tenendo conto dei tipi di verdura e frutta più diffusi.