

BKC18D011V1

Einbau-Kühl-/Gefrierkombination (Nische 178)

Bauknecht

Für mich und mein Zuhause



34 dB



178 cm



TOP 4

- Classe énergétique E¹
- Dynamic Intelligence rétablit plus rapidement la température normale après ouverture
- Sécurité enfants
- Contrôle électronique de la température

BLANC

BKC18D011V1
EAN 40 11577 11054 8

CONFORT

- Contrôle électronique dans la zone de refroidissement via un affichage LED interne
- Réglage électronique de la température
- Alarme optique

RÉFRIGÉRATEUR

- Dynamic Intelligence rétablit plus rapidement la température normale après ouverture
- Fresh Box+ – jusqu'à 15 jours* de fraîcheur en plus grâce à une régulation précise de l'humidité²
- Circulation uniforme de l'air dans la chambre froide grâce à un ventilateur
- Compartiment spécial pour fruits et légumes
- Fonction réfrigération rapide
- Système de dégivrage automatique
- 5 Etagères en verre de sécurité, dont 4 la hauteur est réglable
- 5 Compartiments de porte, dont 3 compartiment à beurre avec rabat
- Flexibilité maximale grâce à des compartiments de porte réglables
- 4 clayettes en verre incassable amovibles

SURGÉLATEUR

- **Easy Access Tray** – tiroir amovible dans le congélateur pour une meilleure vue d'ensemble
- 2 tiroirs de surgélation

- Durée de conservation en cas de panne de courant : 19 heures

CONSOMMATION

- Classe énergétique E¹
- Consommation énergétique: 227 kWh/an
- Capacité nette: 189 l refroidissement, 79 l congélation, total 268l
- Classe d'émission de bruit aérien: B, 34 dB(A) re 1 pW
- Capacité de congélation: 4 kg/24 heures

DONNÉES TECHNIQUES

- Fixation simple d'une porte fixe SETMO-QUICK
- Puissance de raccordement : 140 W
- Fusible : 16 A
- Fréquence : 50 Hz
- Alimentation : 220-240 V
- Câble de raccordement : 245 cm
- Charnières à droite, réversibles
- Pour un emploi dans une température environnante(°C) : +10/+43 (SN-T)
- Dimensions de l'appareil (HxLxP): 1770x557x545 mm
- Dimensions de l'appareil emballé (HxLxP) : 1840 x 596 x 608 mm
- Poids de l'appareil : 50.6 kg
- Poids de l'appareil emballé : 52.2 kg

TECHNOLOGIE / EXÉCUTION

- Nombre de compresseurs : 1

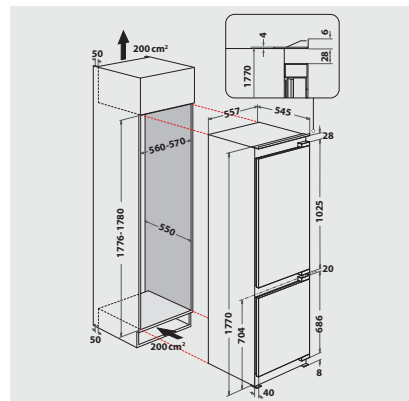

¹ Classe énergétique d'A à G

² Sur la base de tests internes concernant la perte de poids et la qualité visuelle, pour les types de fruits et légumes ordinaires.